

# Soda Dispenser

## 商用汽泡水機

# Instruction Manual

## 安裝使用手冊

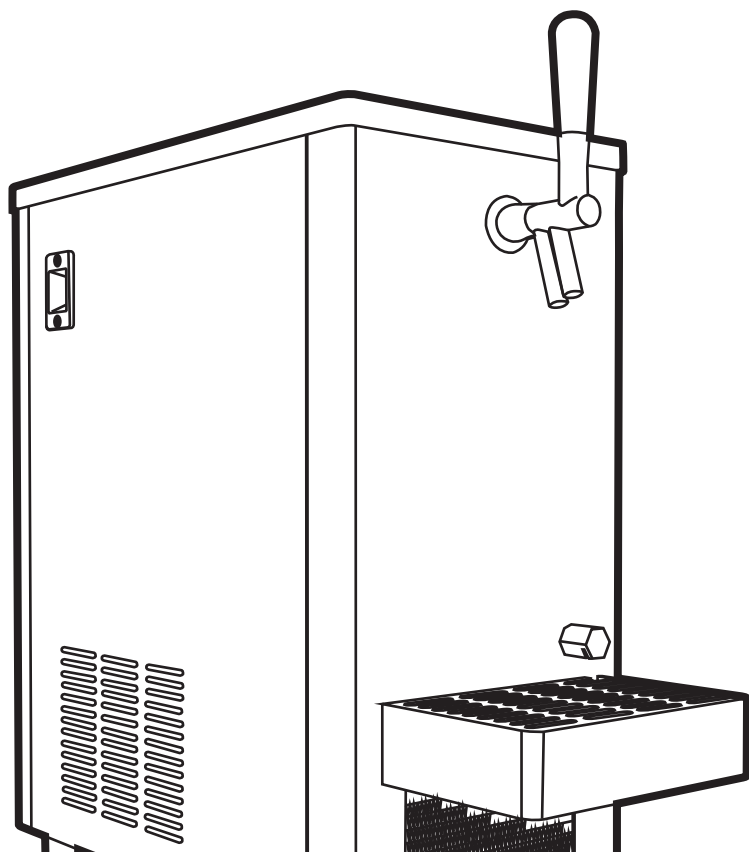

**Touch your inner desire**

Please read through the instructions carefully before you start. This manual must be kept for future reference.

使用產品之前請詳閱本手冊  
請保存本手冊以便未來參考

<b>安裝前注意說明</b>	01
重要安全說明	01
保固服務說明	02
<b>安裝步驟說明</b>	03
<b>使用說明</b>	05
<b>規格說明</b>	09
<b>保養注意事項</b>	09
汽泡水系統保養	09
<b>簡易故障排除</b>	10

## 重要安全說明



### 警告

為了安全起見，您必須依照本使用說明書內的資訊來操作，以免發生火災或爆破、觸電事故，造成財務損失導致受傷或死亡的意外。若遇不明處請與本公司或購買經銷聯絡，請勿自行操作。

### 安裝說明

1. 在第一次使用汽水機時，請詳讀本手冊。
2. 本手冊包含安裝、使用與保養本產品的重要資訊。
3. 對忽略本產品安全與注意說明所引起的問題，製造商可不負任何責任。
4. 當您的房屋接地系統符合當地的相關規定時，電器安全才有保障。(請勿使用延長線)
5. 本產品發生故障受損時，需由製造商其維修人員或相關合格人員進行更換，以免發生危險。
6. 搬運時不得橫搬或倒置，以免汽水機受損發生危險。
7. 產品應使用軟管組連接到總水管，不可重複使用舊軟管組。

### 使用安全

1. 本產品不預期供生理、感知、心智、能力、經驗或知識不足之使用者(包含兒童)使用，除非在對其負有安全責任的人員之監護或指導下安全使用。
2. 請勿將水灑在產品上，因為可能會使電器零件故障或發生電擊。
3. 請勿放置重物在產品上面，因為可能會使產品變形發生故障。
4. 非經受訓之專業維修人員請勿自行維修或更換本產品的任何零件。
5. 請定期檢查本產品電源，若其外表有受損或劣化等現象，請暫停使用本產品並請授權廠商正確更換零件。
6. 本產品裝有一條接地插頭的電線，請確實做好接地工作。
7. 倘若您不確定本產品的接地是否妥當，應請合格電工與維修代表陪同檢查，請勿改裝本產品所附的插頭，若插頭不合插座，應請合格電工安裝合適的插座。
8. 接觸本產品電子部件時請保持手部乾燥，以免發生觸電。

### 注意



維修人員拆卸及清理本產品前，切記拔掉電源插頭，避免發生危險。



請勿自行拆卸機體及零件避免發生割傷、燙傷及觸電之危險。



本機器應擺放於穩固可靠之桌面或穩固之平面，請勿將本機器放置於不平或不穩固之桌面或平面，避免傾斜或倒下發生危險。



請避免連接電路與管路被踐踏、絆住或夾住。



機器左右側背面有通風孔，請勿放置堵塞物，並至少有間隙15公分以上。



安裝地點應靠近電源及水源與排水處3米內。



汽水機不宜安裝於地毯或木質材質上方。

## 保固服務說明



### 注意

本產品已投保產品責任險，萬一發生意外時，請立即採取必要合理措施，以減少損失，並保留現場，已備保險公司之勘查。

### 非保固範圍

本產品為外觀設計及材質均十分精良之產品，請務必依照使用說明書之指示操作為維護產品外觀品質及正常功能。產品有以下情形之一者，不在保固範圍內：

- 1.產品序號無法辨識、遭損毀塗改或移除。
- 2.保固標籤破損、塗改或移除。非保固範圍保固服務說明。
- 3.送修品未妥善包裝，於運送至本公司途中所產生之任何損壞。
- 4.未遵照產品所附之使用說明書使用本產品、操作不當或設定錯誤所造成之損失。
- 5.非產品本身因素，如電源部穩定、電壓不符等，或不可抗力之因素，如火災、水災、地震、雷擊、暴風等所造成之損壞。
- 6.非本公司授權或認可之零件所致之損壞。
- 7.因連接非本公司授權或認可之附件，其他產品或旁邊設備包括淨水設備所造成之損壞。
- 8.非經本公司授權之人員若私自拆卸、維修、添附或改裝造成之損壞。
- 9.未依照使用保養說明中做應有保養、使用非本公司供應品、不當使用與汽水機損壞不立即維修，因此導致意外發生及機器功能失常。
- 10.進行產品維修時，如果產品儲存的內容受到變更、刪除或任何改變，本公司將不負擔任何責任。產品在歸還客戶時，將會回歸到購買時的設定狀態。
- 11.對於非本公司保固的第三方所提供之硬體、軟體、外掛功能、零件、選購品、替換品、淨水設備及附件等，本公司進行產品維修時，就其損壞不負責任何責任，請在產品送修之前全數拆除。
- 12.因水質不良所造成機器損壞(例如:石灰質、雜質等)
- 13.任何由本公司判定，非由產品本身所引起的故障現象。

### 保固範圍

本公司系列產品，包括淨水器、飲水機及RO淨水系統與本產品，本公司自交貨日起提供壹年之免費保固服務(不含濾材及耗材)。若產品在保固期內確實有材料或製造上的瑕疵，本公司將

### 保固期判定

本公司依據下列任一項保固憑證來判定您所購買的本公司系列產品保固期

- 1.依據保固服務手冊。為確保您的權益，請於取貨時確認您的保固服務手冊上已註明產品序號及交貨日期，且已蓋上店章。
- 2.依據購買憑證(如發票)。
- 3.依據機體上之保固標籤。本公司將以此判定產品製造年月(製造月份算第壹個月)加三個月為保固期起算月。
- 4.依據您網站上註冊之資料。
- 5.依據您寄回之產品註冊卡。

## 安裝地點選擇

1. 建議將本產品裝置於室內。
2. 本產品安置地點應遠離火源、易燃物、化學藥物.....等。
3. 請放置於高度合宜且穩固的桌面或櫥櫃上。
4. 安裝位置左右兩側及背面離牆壁至少15cm以利冷凍系統散熱，如空間不足，可能導致製冷能力下降。
5. 請選擇靠近水源位置，以便連接進水管路。
6. 請選擇靠近電源插座位置，以便連接電源線。

## 調整螺絲腳

1. 以手輕微前後左右搖晃汽泡水機，測試整台設備是否平穩固定。
2. 如設備未達平穩固定，請調整螺絲腳座直到整台設備是否平穩固定。

## 水源選擇

1. 進水水源溫度不得超過40°C以上，避免縮短進水RO管之壽命。
2. 本產品工作水壓，最小進水水壓為1kg/cm<sup>2</sup>，最大進水水壓不可超過 4kg/cm<sup>2</sup>。
3. 進水水壓若超出上述工作水壓，應請專業技術人員加裝增(降)壓裝置或採取相關措施，以免汽泡水機結構發生異常現象。
4. 水源應採用自來水源，若使用地下水會降低本產品的使用壽命。
5. 進水管路應遠離火源、易燃物、化學物質等。
6. 進水管路應做好保護，避免彎折或受到外力破壞。

## 進水/CO2管線安裝

1. 進水管應採用三分的RO管。
2. CO2採用O.D.8mm之PU管。
3. 建議所有管路長度在5公尺之內，以免管路過常造成近水壓力不足。
4. 進水端只能採用經過濾器過濾後適合飲用之水源，如未照此規範安裝而造成人身安全或財物損失，本公司概不負責。
5. 連接汽泡水用之二氧化碳氣瓶壓力建議4Kg/cm<sub>2</sub>公斤，上限不可超過5Kg/cm<sub>2</sub>。

## 洩水管路安裝(須洩水時才安裝)

1. 於本設備正面洩水口移除螺帽。
2. 迅速接上4分排水軟管進行洩水動作。
3. 洩水完成後將螺帽復原並鎖緊,以免產生漏水。

### 注意

特別注意:

1. 洩水完畢後請檢查是否有確實鎖附,以免下次進水時造成洩漏。  
如有上述情形請先排除再繼續進行安裝。
2. 須將製冰桶內冰水排出時才進行此步驟。

## 電源線安裝

1. 請以正確額定的電壓(V)及赫茲頻率(Hz),準備一個專用電路為本設備供電,且該插座無連結其他插座或供其他設備使用。不得使用延長線或與其他設備共用插座。
2. 插座須設立離本設備1公尺內。
3. 電源插座負載至少10安培,專供汽泡水機使用,插座為三孔式附有接地線,若無法採用原接地方方式,請要求合格安裝人員安裝獨立接地線,使漏電斷路器於漏電產生時能正常運作。

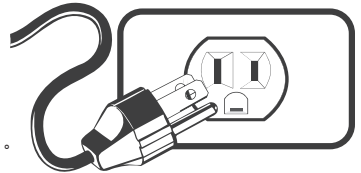

### 警告

特別注意:

安裝插座時請由合格的電工人員依據電工法規進行安裝,安裝前請先詳細閱讀本說明書。  
※若電源線損壞時,必需由製造廠商或其服務處或具相關資格的人員加以更換以避免危險。

## 檢查與開啟電源

1. 開啟進水開關,以手.目視及板手檢查進水管路是否有漏水.未鎖緊情形產生,如有上述情形請先排除。
2. 將水注入製冰桶中直到蓋過第一層製冷盤管至溢水管下緣。
3. 將電源線插入電源插座,然後開啟漏電斷路器,並按壓漏電斷路器的測試鈕,測試漏電斷路器是否功能正常。
4. 開啟漏電斷路器開關讓機器運作五分鐘以上,檢查冷凍系統是否正常運作。
5. 首次使用機器時內部管路會有空氣與殘水,請將汽泡水前1公升排出不取用。

外部組件名稱

《正面》

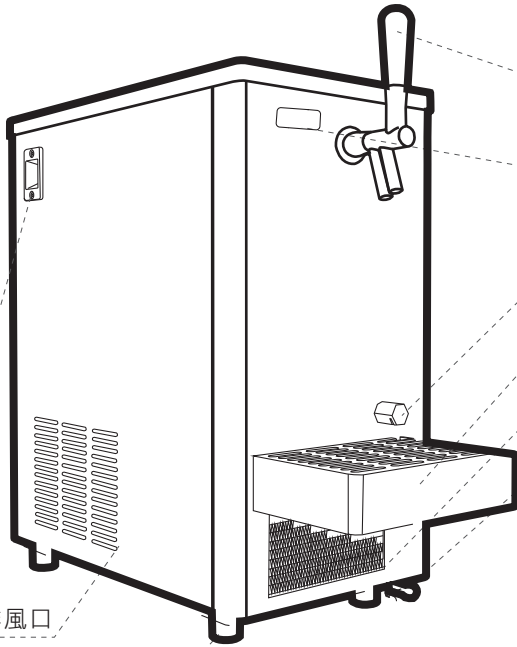

- ① 汽泡水龍頭
- ② 顯示燈號
- ③ 溢水口
- ④ 接水盒
- ⑤ 散熱風扇
- ⑥ 洩水口

- ⑦ 排風口
- ⑧ 漏電斷路器
- ⑨ 調整螺絲座

《背面》

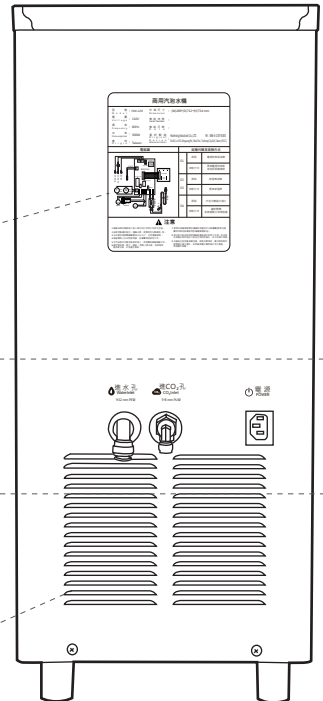

- ⑬ 規格標示

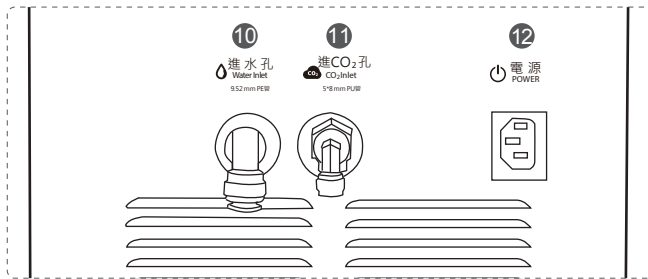

- ⑭ 排風口

## 燈號說明



- H 電源燈/補水異常燈
- I 製冰燈
- J 飲用建議燈

- H. 電源燈/補水異常燈：恆亮紅燈時顯示是否有電源輸入，補水異常時恆亮藍燈。
- I. 製冰燈：啟動製冰時恆亮藍燈，結束製冰時燈滅。
- J. 飲用建議燈：當制冷水槽溫度達到建議飲用溫度時恆亮綠燈，過熱時恆亮紅燈，不影響任何功能。

## 汽泡水機管線接法

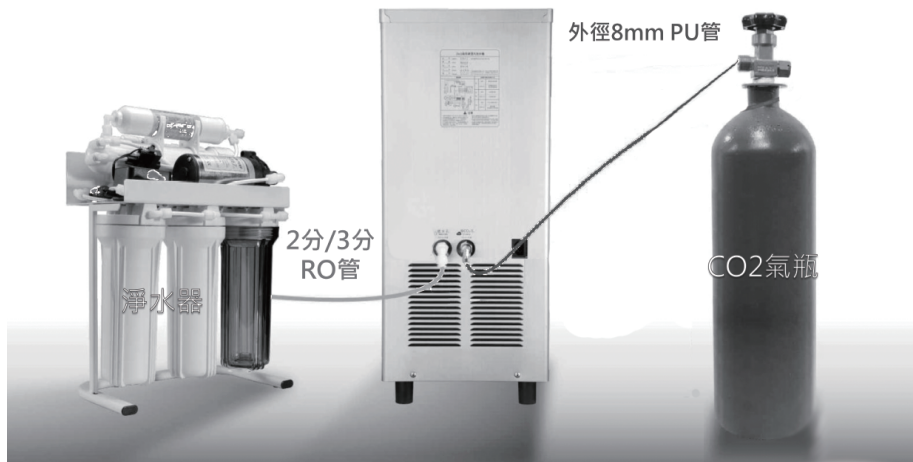

### 警告

特別注意：

1. 本設備含高壓氣體，老弱兒童須有成人陪同下使用。
2. 不建議使用太窄或太淺的杯子取水，以免水容易濺出。



## 飲水機規格表

型號	HS-S60L
電壓	AC 110V/60Hz
尺寸	289*504*677mm(W*D*H)
容量	汽泡水 1L
功率	製冷 300W
產品特色	◎瞬冰式汽泡水機 ◎自動補水功能(汽泡水系統) ◎具缺水、及漏電多重斷電保護功能

- ◎規格表若與實際汽泡水機不同時以實機為準。
- ◎保險絲規格請指定使用 10A。
- ◎接地線外接時請使用 2.0mm以上電源線。
- ◎電氣零件損壞時，請由製造廠商或其經銷商有類似資格之人員更換，避免危險。

## 汽泡水機保養

1. 禁止使用非自來水之不良水源，以確保汽泡水機之壽命。
2. 長期間停用時，請將電源關閉，確保安全。再度使用時，請聯絡經銷商服務人員先行保養及更換製冰桶內水。
3. 機器外表請經常擦拭，以保持清潔。切勿使用化學溶劑或強酸強鹼清潔劑擦拭面板部位。
4. 不可浸水清洗，清潔時切勿讓水滲入機體內部。
5. 漏電斷路器需每月進行測試，若按測試鈕無法切斷電源時，請立即通知經銷商更換維修。
6. 汽泡水管線長時間不使用請將水源關閉，將管線中汽泡水由龍頭洩漏完畢再關閉CO<sub>2</sub>。

## 汽泡水機使用說明

1. 第一次裝機後所製作的汽泡水，可能含有來自管路或各桶中雜質或異味。請先排出一開始製造的汽泡水(1公升)。汽泡水桶排空時會持續噴出CO<sub>2</sub>，此為正常現象。
2. 請讓汽泡水機正常運轉120分鐘以上或顯示面板建議取水燈亮綠燈後，即可開始使用。
3. 長時間未使用汽泡水機，建議先執行上述步驟，以確保飲用水水質。

## 取水方法

1. 汽泡水取用方法：扳出水龍頭使用。

### 故障代碼

E1	水位偵測元件異常。
E2	NTC短路。
E3	NTC開路。
E4	汽泡水增壓泵補水過久。
	汽泡水機發生異常時請與服務經銷商聯絡並告知屏幕上之故障代碼，加速維修人員故障排除速度。

### 無法出汽泡水時

可能原因	排除方法
水源無水(停水)	待水源供水後，重新啟動機器
增壓泵空轉過久	將機器斷電後5-10秒再重啟機器
CO2沒氣	確認CO2氣瓶壓力表氣壓是否不足4KG，更換氣瓶
製冰桶冰塊過厚	確認是否冰塊將汽泡水內盤管包住，將冰塊融化後再嘗試出水

### 無電源

可能原因	排除方法
電源無來電	檢查電氣箱是否斷電，可能為外部電線規格太小，導致開關斷電，需更換電線(線心需2.0mm以上，單一插座式)
漏電斷路器跳電	汽泡水機漏電，關閉電源、水源並立即聯絡本公司人員維修
保險絲燒毀	檢查電路板保險絲是否有燒毀(規格-10A)

### 製冰桶水溫無法下降，長時間無法結冰

可能原因	排除方法
製冰探針故障	製冰探針線路壞導致偵測結冰程度異常，聯絡本公司人員維修
冷凍系統問題	需聯絡本公司人員維修

※若有其他異常狀況，請立即與本公司技術人員或與購買之經銷商聯絡，以便派員查看。

# 產品保證卡

Product warranty card

親愛的顧客 您好

感謝您購買本公司系列產品，希望能為您帶來美好的生活體驗以及無限的便利及健康。為了確保您的權益，並讓您戶得滿意且完善的售後服務，我們特別為您準備了『產品保證卡』，建議您詳細閱讀以下和您有關的產品保固條款，並妥善保存保證卡。

## 基本資料

姓名		電話	
安裝地址			
產品型號		產品序號	
購買日期	年 月 日		
經銷商			
經銷商店章		產品保固標籤	
店章蓋印處		標籤黏貼處	

## 產品保固條款

### 一、產品保固服務適用對象

本公司保留產品保固條款修改之權利，有任何保固服務內容事項變更，將以本公司網站公告為準，不另行通知。

### 二、產品保固期判定

保固期間內客戶因產品故障報修，請檢具相關保固證明，以利快速作業。

保固期認定方法如下：

1. 依據『產品保證卡』上著明的購買日期算起，為保障客戶權益，務必請經銷商填寫您的購買日期並加蓋店章，如無載購買日期，本公司將以保固標籤所紀錄之出廠日期為保固期織起算日(或提供原來購買發票職影本或是由經銷商開立之購買憑證來做為保固期的起算日)
2. 依據產品機體上『保固標籤』的出廠日期起算。
3. 依據主要零組件『保固貼紙』的製造年月起算。
4. 產品保證卡逆經購買產品後遺失者，恕不補發。

Touch your inner desire

