

HAOHSING®
HAOHSING INDUSTRIAL CO.,LTD.

HAOHSING®
HAOHSING INDUSTRIAL CO.,LTD.

安裝使用說明書

豪星牌

HM-900型系列

HM-920型系列

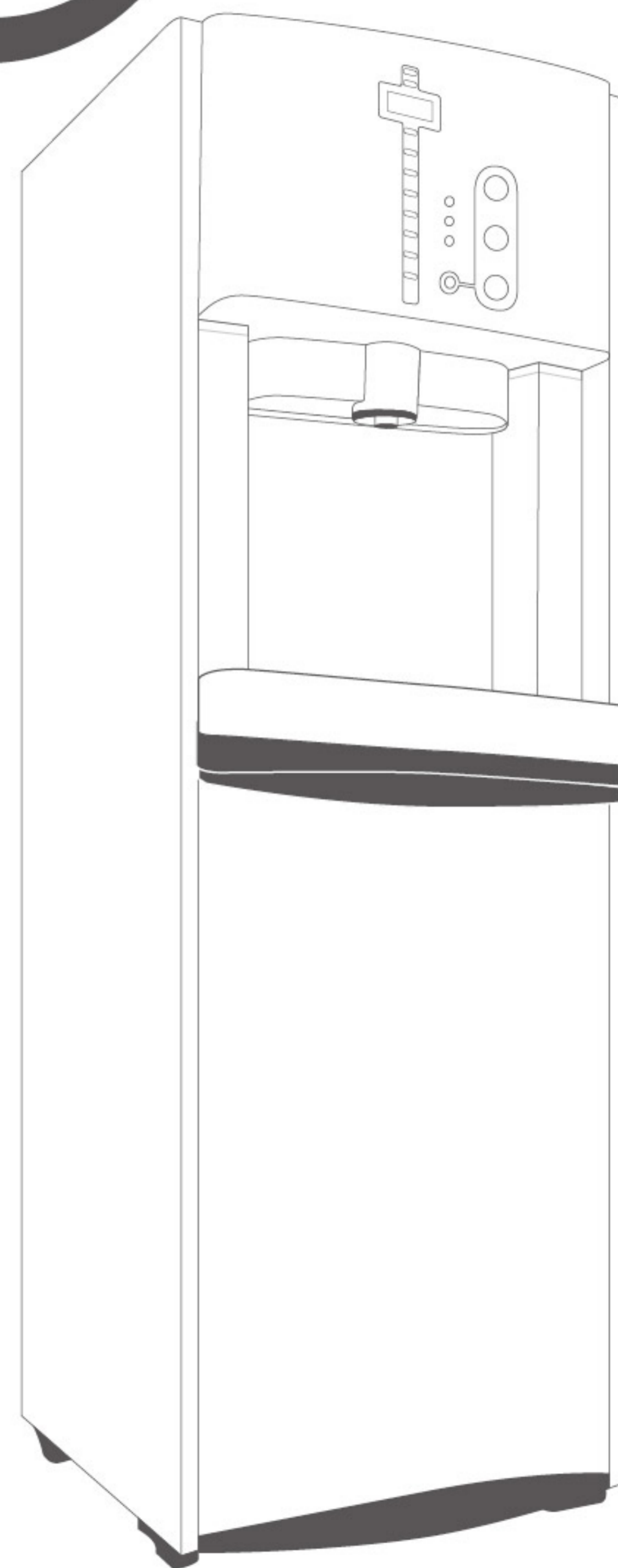

目錄

安裝前注意說明	2
各部說明	3
外組件名稱	3
按鍵說明	4
燈號說明	5
安裝步驟說明	6
使用說明	8
飲水使用說明	8
取水方法	8
保養注意事項	9
飲水機保養	9
過濾器保養	9
簡易故障排除	10
飲水機規格說明	11
保固服務說明	12
產品保證卡	14

無法出水時

可能原因	排除方法
水源無水(停水)	待水源供水
水位感應棒異常	水位器偵測異常，停止進水，聯絡本公司人員維修
濾心阻塞	濾心因雜質阻塞，請更換濾心
純水機無法製水	聯絡本公司人員維修

無電源

可能原因	排除方法
電源無來電	檢查電氣箱是否斷電，可能為外部電線規格太小，導致開關斷電，需更換電線(線心需2.0mm以上，單一插座式)
漏電斷路器跳電	飲水機漏電，關閉電源、水源與立即需聯絡本公司人員維修
保險絲燒毀	檢查前面板下方保險絲是否有燒毀(規格-20A)

熱水溫度無法上升

可能原因	排除方法
電熱管燒毀	關閉電源、水源與立即聯絡本公司人員維修
感溫棒損壞	感溫棒損壞導致溫度偵測異常，聯絡本公司人員維修

冰水溫度無法下降

可能原因	排除方法
冰控故障	冰控感溫棒損壞導致偵測溫度異常，聯絡本公司人員維修
冷凍系統問題	需聯絡本公司人員維修

若有其他異常狀況，請立即聯絡本公司技術人員，以便派員查看

故障代碼	
HA	熱水感溫線 開路或短路。
HI	熱水溫度過高。
HE	加熱時間過長。
LA	溫水感溫線 開路或短路。
CA	冰水感溫線 開路或短路。
CB	製冷時間過長。
EP	缺水。
EA	進水電磁閥故障。
A1	高水位有水、低水位無水。
IC	時間IC故障。
AO	漏水產生。
	飲水機發生異常時請與服務經銷商聯絡並告知LED屏幕上顯示之故障碼，加速維修人員故障排除速度。

飲水機規格說明

飲水機規格表

型號 MODEL NO.	HM-900 HS-900 TR-900 HM-900-R HS-900-R TR-900-R	HM-920 HS-920 TR-920 HM-920-R HS-920-R TR-920-R
電壓 VOLTAGE	AC 110V 60HZ AC 220V 60HZ	AC 110V 60HZ AC 220V 60HZ
尺寸 DIMENSIONS	50*42*135CM(L*W*H)	50*42*135CM(L*W*H)
容量 WATER TANK CAPACITY	熱開水 15公升 冰開水 3公升 溫開水 7公升	熱開水 15公升 溫開水 7公升
功率 POWER CONSUMPTION	熱水 1100 W 冰水 180 W	熱水 1100W
產品特色	<ul style="list-style-type: none"> ◎熱水防燙保護開關 ◎取水提示音 ◎具再沸騰鈕，缺水、過熱及漏電多重斷電保護功能 ◎可設定殺菌時間、頻率每週一~七次 ◎可設定節能時間、頻率每週一~七次 	

- 規格表若與實際飲水機不同時以實際飲水機為準。
- 保險絲規格請指定使用 20A。
- 電熱管為1100W以下。
- 接地線外接時請使用 2.0mm以上電源線。
- 電氣零件損壞時，請由製造廠商或其經銷商有類似資格之人員更換，避免危險。

保固服務說明

- 感謝您使用本公司的飲水家電產品，為確保本產品功能運作正常，請務必依照使用說明書的操作及保養說明，定期保養維護本產品。
- 為確保您的權益，請於取貨時確認您的產品保證書上註明產品序號和交貨日期，且蓋上店章。

保固範圍

- 豪星系列產品，包括飲水機、淨水機及RO純水系統，本公司自交貨日起提供免費一年的保固服務，若產品正常使用下於保固期內確實有材料或製造上的瑕疵，本公司將負責維修或更換服務。

產品責任保險

- 豪星系列產品，包括飲水機、淨水機及RO純水系統皆投保二千萬元產品意外責任險，如產品發生故障導致意外發生，請立刻做緊急處理，並保持現場完整，以利保險公司鑑定。

非保固範圍

產品有以下情形之一者，恕不在保固範圍內

- 產品序號及保固標籤無法辨識或遭毀損、塗改或移除。
- 未遵照產品所附之使用說明書使用本產品而造成的損壞。
- 因操作不當或設定錯誤所造成的損壞。
- 非產品本身因素而造成的損壞，如電壓不穩、電壓不符...等，或不可抗力之因素，如火災、水災、地震、雷擊、暴風等所造成的損壞。
- 非使用原廠的配件及零組件所造成的損壞。
- 其它周邊產品或設備所造成的損壞。
- 非本公司授權的人員自行維修、拆卸、添附或改裝所造成的損壞。
- 產品送修過程為妥善包裝，運送至公司途中所造成的任何損壞。
- 經專業人士判定，非由產品本身所引起的損壞。
- 進行產品維修時，如產品內容受到變更、刪除或任何改變以及對非公司保固的第三方所以提供的外掛硬體、軟體、零件、選購品替換品及附件等，就其損壞本公司不負任何責任，請於產品送修前全數移除。

保固期判定

本公司依據下列任一項保固憑證來判定您所購買的系列產品之保固期

- 依據產品保證書的交貨日期。
- 依據機體上的保固標籤的交貨日期。
- 主要零組件保固貼紙的保固日期。

產品保固範圍

- 本保固證書係適用於經本公司經銷商銷售之產品，非本公司所屬特約經銷商銷售之產品恕不服務。
- 自購買日起一年內在正常使用狀態下發生故障時，本公司免費維修。
- 自購買日起超過一年以上，而能出示保證卡時(以本公司中文產品保證卡為憑)可按本公司修理價目表付費維修，如未能出示保證卡，將視為非公司出貨得婉拒或加收服務費。
- 本保證卡僅限於機器本身，如有額外服務:如加運送或加裝配件等等，得視情況拒絕，或加收材料服務費。
- 消耗性零件不在保證之內:如過濾器濾材等。
- 服務時未更換零件調整、使用說明等一律收取服務費，含保證期間內人為操作不當及損壞者。
- 主要零件保固期間，零件免費，第一年不收服務費。
- 出貨已逾五年如故障而本公司尚有零件時，仍竭誠服務，並依規定收費，如本公司已無零件，恕難服務。
- 小型飲水機或過濾器若要維修，請親自送自服務站。

保固服務說明

產品送修須知

- 客戶如有產品維修問題，請連同維修品及產品保證卡正本或影本(或是發票影本)，親自或寄送到本公司維修部，或聯絡原來購買經銷商代送或代修維修品。
- 產品送修時請詳填基本資料及詳述故障原因與狀況，維修部將依照所填寫之故障狀況詳細測試。
- 維修時若需維修費用將會先通知客戶，待客戶同意維修後，再進行產品維修，維修後會將維修品交還客戶。
- 送修前請將送修品予以妥善包裝防護，必要之緩衝材需要放置足夠，若因未妥善包裝而致運送過程中造成損壞者，由送修者自行承擔損壞部分之費用，本公司不負賠償之責。
- 送修品或填寫內容與實際不符，以本公司維修部實際收到產品為主。
- 產品於送修時請附上「產品保證卡」正本或影本，為保障客戶權益，務必請經銷商填寫您的購買日期並加蓋店章，如無載購買日期，本公司將以保固標籤所記錄之出廠日期為保固期之起算日(或提供原來購買發票影本或是由經銷商開立之購買憑證來做為保固期的起算日)。
- 因安裝操作不當或非正常使用造成零件損壞，皆屬人為損壞，所需維修費用皆由送修者負責。

全球資訊網: <http://www.hao-hsing.com.tw> 客服信箱: hs-service@hotmail.com

HAOHSING 產品保證卡

親愛的顧客 您好

感謝您購買豪星系列產品，希望能為您帶來美好的生活體驗以及無限的便利及健康。為了確保您的權益，並讓您獲得滿意且完善的售後服務，我們特別為您準備了「產品保證卡」，建議您詳細閱讀以下和您有關的產品保固條款，並妥善保存保證卡。

基本資料

姓名		電話	
安裝地址			
產品型號		產品序號	
購買日期	年	月	日
經銷商			

經銷商店章

產品保固標籤

HAOHSING

HAOHSING

店章蓋印處

標籤黏貼處

產品保固條款

一、產品保固服務適用對象

- 1.保固服務僅限於台灣(台、澎、金、馬)。
- 2.本公司保留產品保固條款修改之權利，有任何保固服務內容事項變更，將以本公司網站公告為準，不另行通知。
- 3.其他未盡規範事項，均依照中華民國消費者保護法規定辦理。

二、產品保固期判定

保固期間內客戶因產品故障報修，請檢具相關保固證明，以利快速作業。

保固期認定方法如下：

- 1.依據「產品保證卡」上註明的購買日期算起，為保障客戶權益，務必請經銷商填寫您的購買日期並加蓋店章，如無載購買日期，本公司將以保固標籤所紀錄之出廠日期為保固期起算日(或提供原來購買發票影本或是由經銷商開立之購買憑證來做為保固期的起算日)。
- 2.依據產品機體上「保固標籤」的出廠日期起算。
- 3.依據主要零組件「保固貼紙」的製造年月起算。
- 4.產品保證卡若經購買產品後遺失者，恕不補發。

安裝前注意說明

感謝您的購買與支持，為確保您使用本公司產品的安全性，並讓您的操作安全無慮，請您仔細閱讀下列說明：

警告

請務必遵守產品中的標示警告及指示。
請務必依說明書操作指示使用本產品。
若遇不明處請與本公司或購買經銷聯絡，請勿自行操作。

注意

	本產品須使用標示上所指定的電源種類，如果您不確定使用何種電源，請與您的購買經銷商聯絡。
	維修人員拆卸及清理本產品前，切記拔掉電源插頭，避免發生危險。
	請勿自行拆卸機體及零件避免發生割傷、燙傷及觸電之危險。
	本機器應擺放於穩固可靠之地面或穩固之平面，請勿將本機器放置於不平或不穩固之地面或桌面，避免傾斜或倒下發生危險。
	禁止6歲以下孩童獨立操作本機器，避免發生危險。
	建議使用專用電路為本設備使用，請勿於同一電源連結其他裝置，以免因過載導致火災。
	請避免連接電線與管路被踐踏、絆住或夾住。
	請確定以連接接地線，使漏電斷路器於漏電產生時能正常運作。若無法採用原接地方式，請要求合格安裝人員安裝獨立接地線。
	飲水機安裝地點應選擇良好的排水系統，並避免過度潮濕地點、保持乾燥。
	飲水機左右側與背面須有通風孔，請勿放置堵塞物，並至少有間隙15公分以上。
	安裝地點應靠近電源及水源與排水處20米內。
	飲水機安置地點應遠離火源、易燃物、化學藥物...等。
	飲水機不宜安裝於地毯或木質材質上方。
	不宜將飲水機安置於室外以免於室外日曬雨淋導致危險。

安裝前注意說明

外部組件名稱

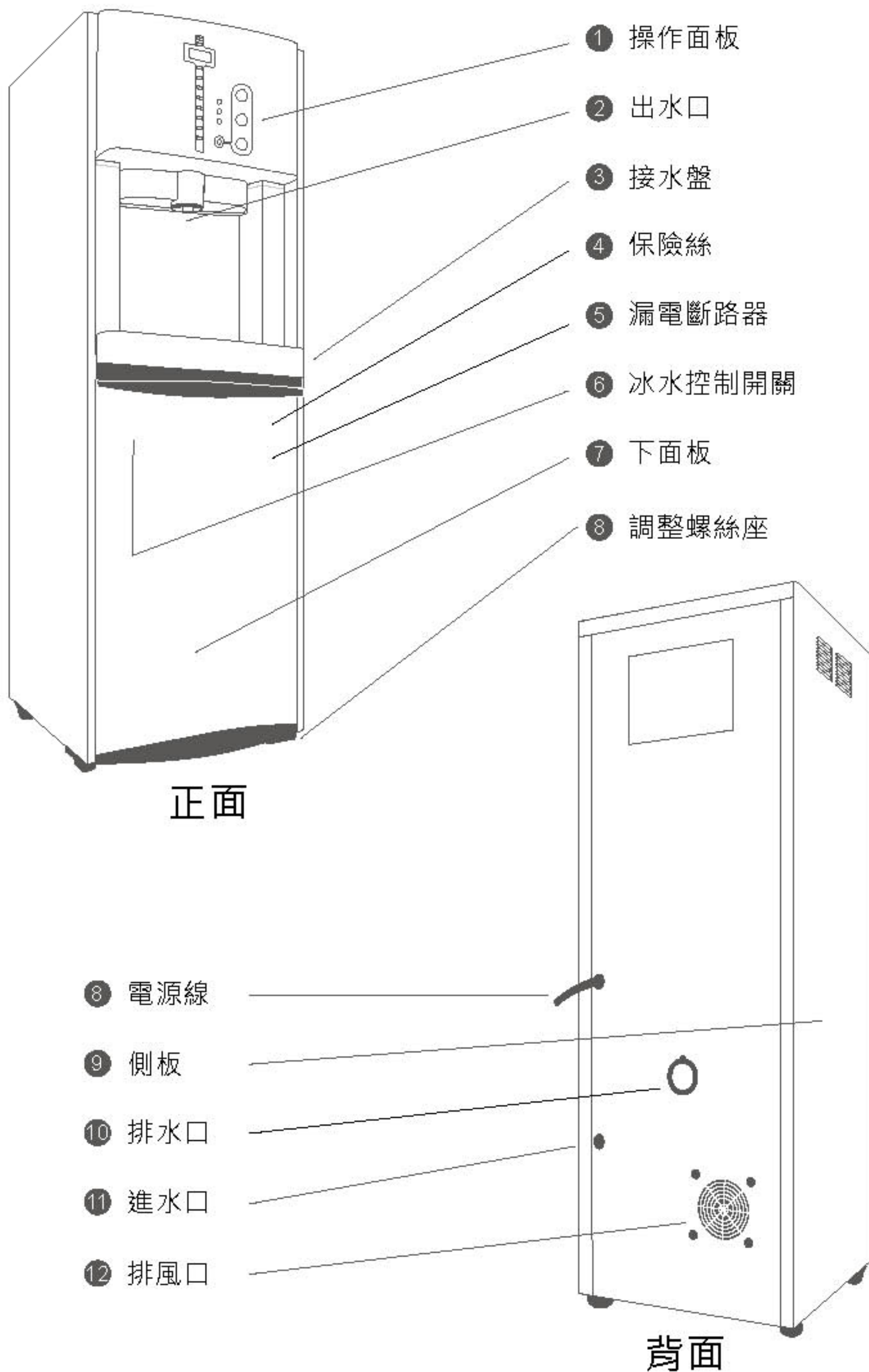

按鍵說明

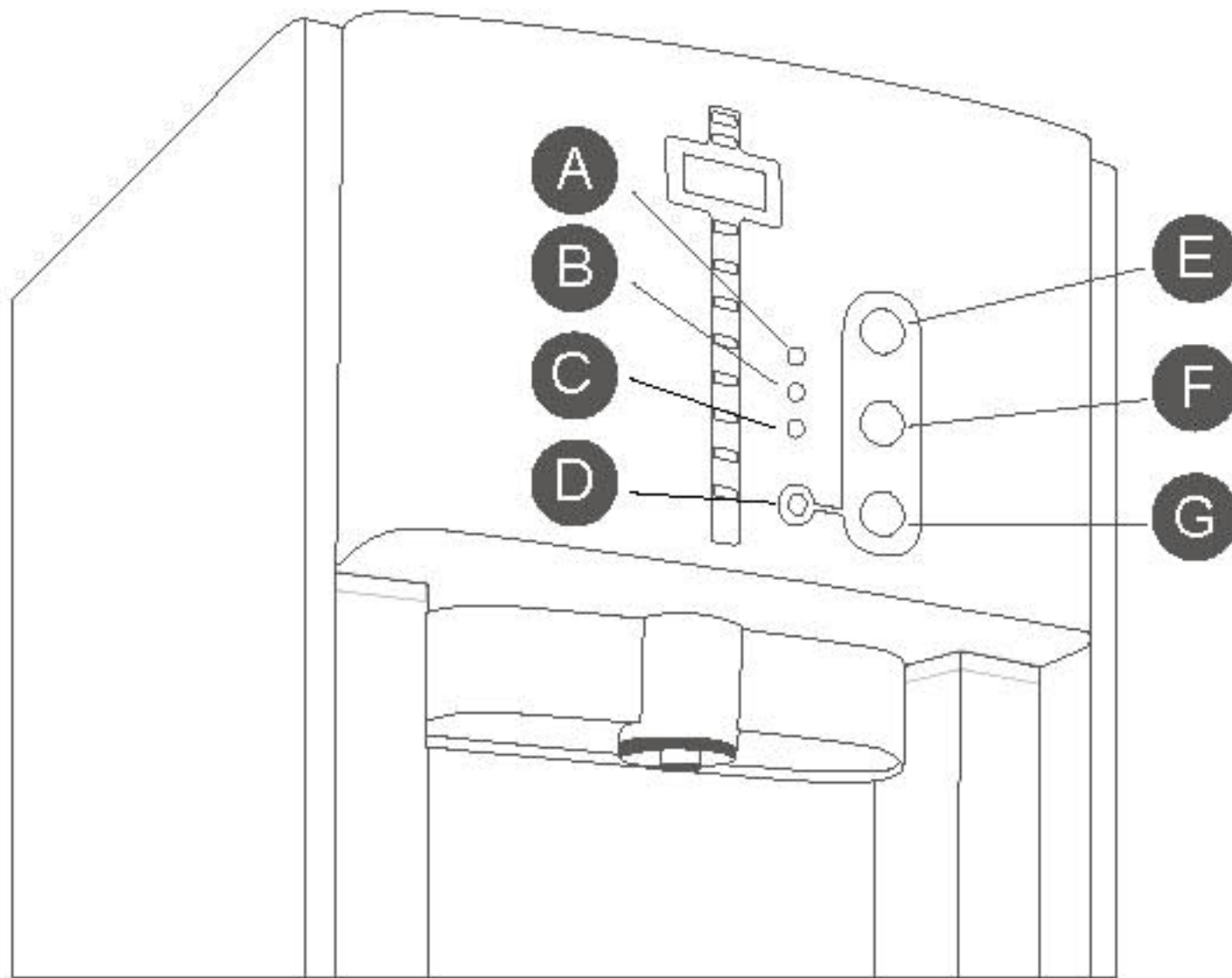

- **A 溫度顯示鍵:**按壓溫度顯示鍵後，顯示螢幕可顯示溫水溫度，再按壓一下可顯示冰水溫度，再按壓一次恢復顯示熱水溫度。
- **B 連續出水鍵:**須持續取水時，先按壓連續出水鍵，再按壓任一取水鍵，即可在出水口連續取水，連續取水時間約60秒。
- **C 再沸騰鍵:**熱水溫度不足時，按壓再沸騰鍵，熱水可直接加熱至100度。
- **D 熱水鎖定鍵:**為防止誤觸熱水取水鍵導致燙傷，在取用熱水時，先按壓熱水鎖定鍵解除鎖定後，再按壓熱水取水鍵，即可取用熱水。
- **E 冰水取水鍵:**需取用冰水時，按壓冰水取水鍵，即可在出水口取用冰水。
冰出水溫度限制:本設備設定冰水超過30°C溫出水不出水，以防止冰水過熱導致燙傷。
- **F 溫水取水鍵:**需取用溫水時，按壓溫水取水鍵，即可在出水口取用溫水。
溫出水溫度限制:本設備設定溫水超過60°C溫出水不出水，以防止溫水過熱導致燙傷。
- **G 熱水取水鍵:**需取用熱水時，先解除熱水鎖定，再按壓熱水取水鍵，即可在出水口取用熱水。
熱出水溫度限制:本設備設定熱水未達85°C全機不出水，以防止飲用到未經煮沸的水。

安裝前注意說明

燈號說明

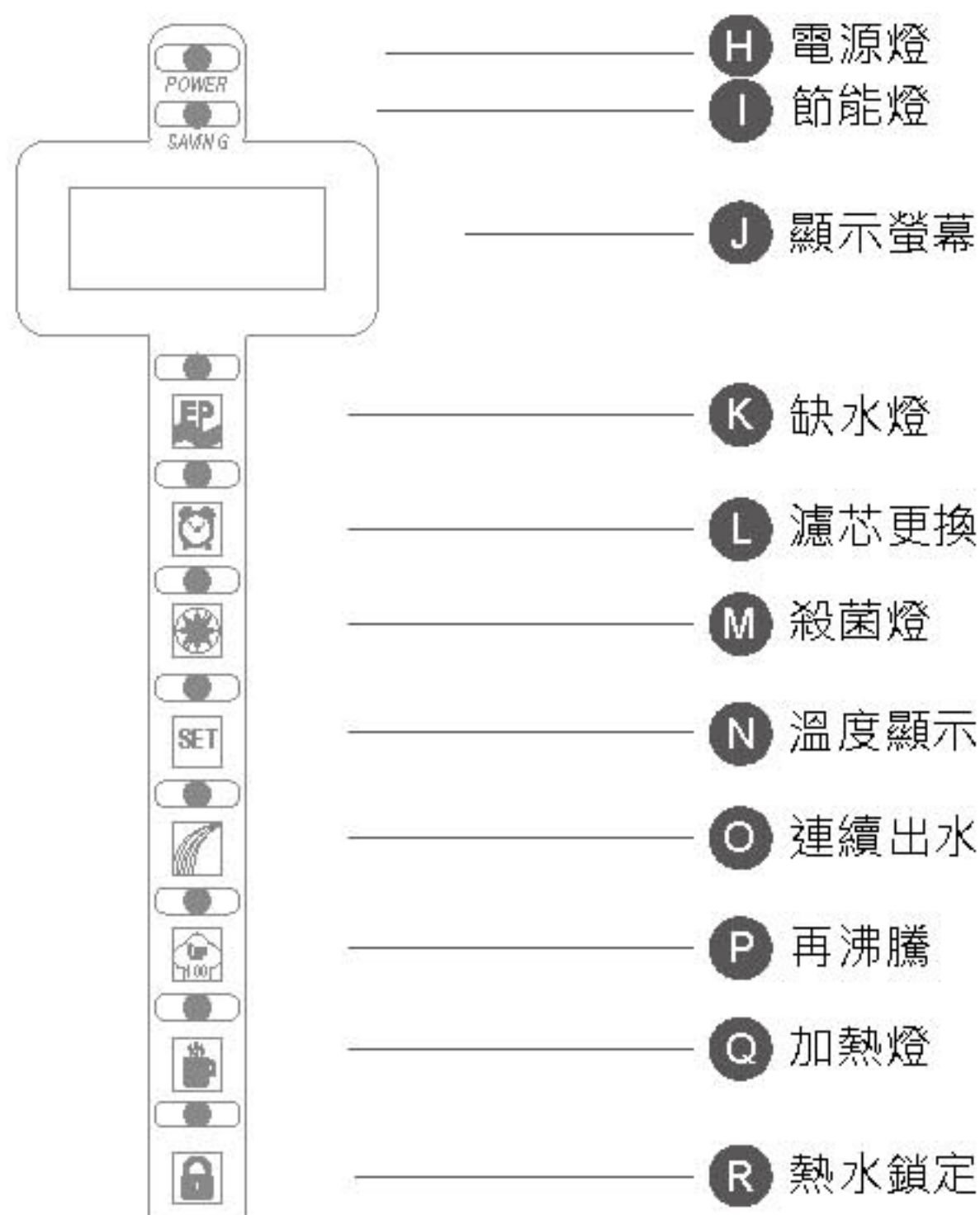

- H 電源燈:**顯示是否有電源輸入。
- I 節能燈:**啟動節能時恆亮。節能功能: 本設備可設定定時休眠動作, 以節省電能消耗。執行節能功能時控制面板僅電源燈恆亮顯示, 其餘燈號顯示則會暫時關閉顯示。(此為選配功能)
- J 顯示螢幕:**可顯示熱、溫、冰水溫度及故障代碼。
- K 缺水燈:**桶內水量不足時恆亮並於顯示螢幕顯示EP。
- L 濾芯更換:**濾芯使用天數到期時恆亮, 偵測到漏水時以閃爍方式警示並關閉進水電磁閥。濾芯定期更換警示: 本設備可設定濾芯使用天數警示功能, 用以確保飲用水品質。漏水偵測功能: 漏水偵測裝置可於漏水產生時立即截斷水源進水, 以避免漏水範圍擴大。
- M 殺菌燈:**執行殺菌功能時恆亮。殺菌功能: 本設備可設定定時進行殺菌動作, 以確保飲用水品質。進行殺菌動作時, 出水口會排出熱水, 此為正常現象, 建議設定的殺菌時間在半夜無人使用時。(此為選配功能)
- N 溫度顯示:**顯示溫水或冰水溫度時恆亮。
- O 連續出水:**啟動連續出水功能時恆亮。
- P 再沸騰:**在沸騰功能啟動時恆亮。
- Q 加熱燈:**加熱功能啟動時恆亮。
- R 熱水鎖定:**熱水鎖定功能啟動時恆亮。

安裝地點選擇

- 請安裝於平坦的地面。
- 安裝位置左右兩側及背面離牆壁至少15cm以利冷凍系統散熱。
- 請選擇靠近水源位置，以便連接進水管路。
- 請選擇靠近排水口位置，以便連接排水管路。
- 請選擇靠近電源插座位置，以便連接電源線。

調整螺絲腳

- 請將螺絲腳座鎖在調整螺絲座上。
- 以手輕微前後左右搖晃飲水機，測試整台設備是否平穩固定。
- 如設備未達平穩固定，請調整螺絲腳座直到整台設備是否平穩固定。

水源選擇

- 進水水源溫度不得超過40°C以上，避免縮短進水RO管之壽命。
- 飲水機工作水壓應在1kg/cm² ~ 5kg/cm²範圍內。
- 進水水壓若超出上述工作水壓，應請專業技術人員加裝增(降)壓裝置或採取相關措施。
- 水源應採用自來水源，若使用地下水會降低純水機與飲水機的使用壽命。
- 進水管路應遠離火源、易燃物、化學物質等。
- 進水管路應做好保護，避免彎折或受到外力破壞。

進水管線安裝

- 進水管以內附之凡而開關接裝如右圖，安裝完畢後請將進水管接入飲水機內。
- 進水管應採用1/4英吋的PE水管。
- 進水管裸露時需做保護或以固定夾固定。
- 建議進水管路長度在5公尺之內，以免管路過常造成近水壓力不足。
- 接管時應使用止水帶或密封膠，以免產生漏水。
- 飲水機內配有純水機專用電源插頭，將純水機電源插上即可。

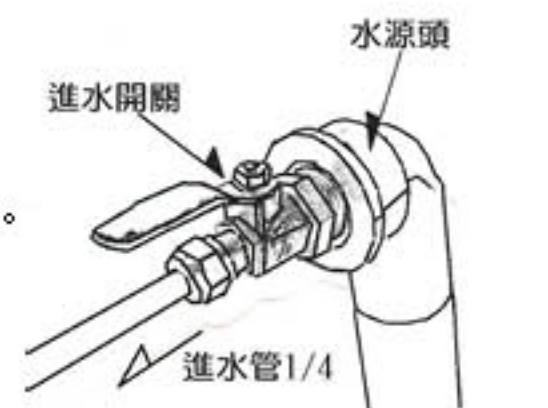
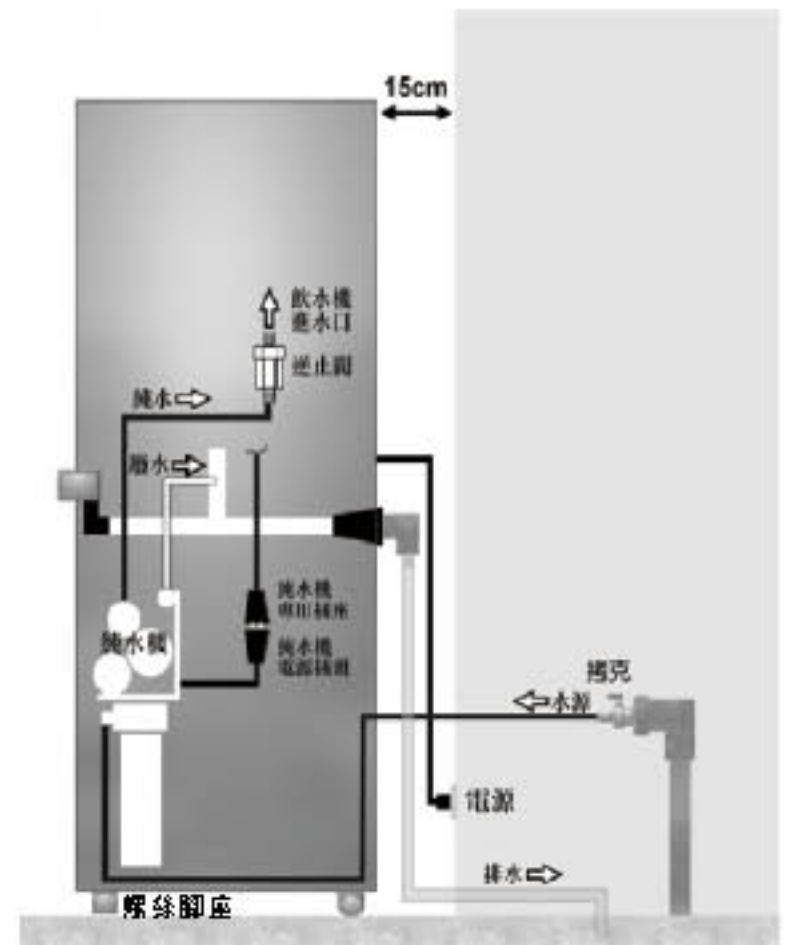

警告

特別注意：若無加裝純水機者，必須加裝電磁閥，供進水開關使用，電磁閥採用純水機插座電源。

安裝步驟說明

排水管路安裝

- 於本設備背面排水口接上3/4英吋排水接頭後,以PVC管連接至排水系統內。
- 排水系統應保持暢通,不可產生堵塞,並予以固定。
- 由本設備排水口開始連結至排水系統間各結合點均須以適當方式密封,以免產生漏水。

警告

特別注意：1.進水及排水管路,安裝完畢後請檢查是否有扭曲,堵塞等阻礙水流動情形或有漏水產生,如有上述情形請先排除再繼續進行安裝。
2.排水管路應採耐熱材質可承受80度以上溫度。

電源線安裝

- 請一正確額定的電壓(V)及赫茲頻率(Hz),準備一個專用電路為本設備供電,且該插座無連結其他插座或供其他設備使用。
- 插座須設立離本設備1公尺內。
- 電源插座負載至少20安培,專供飲水機使用,插座為三孔式附有接地線,插座無接地孔時,請確實外加接地線,不得使用延長線或與其他設備共用插座。

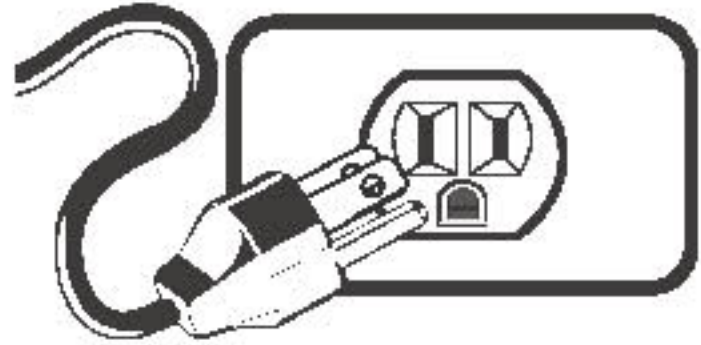

警告

特別注意：安裝插座時請由合格的電工人員依據電工法規進行安裝,安裝前請先詳細閱讀本說明書。

檢查與開啟電源

- 開啟進水考克開關,以手,目視及板手檢查進水管路使否有漏水,未鎖緊情形產生,如有上述情形請先排除。
- 將電源線插入電源插座,然後開啟漏電斷路器,並按壓漏電斷路器的測試鈕,測試漏電斷路器是否功能正常。
- 開啟冰水控制開關,檢查冷凍系統是否正常運作。
- 因各類濾水裝置進水速度不同,請耐心等待進水完成。
- 首次使用機器時內部管路會有空氣阻塞情形產生,請按冰水(或溫水)取水鍵,直到出水順暢為止。

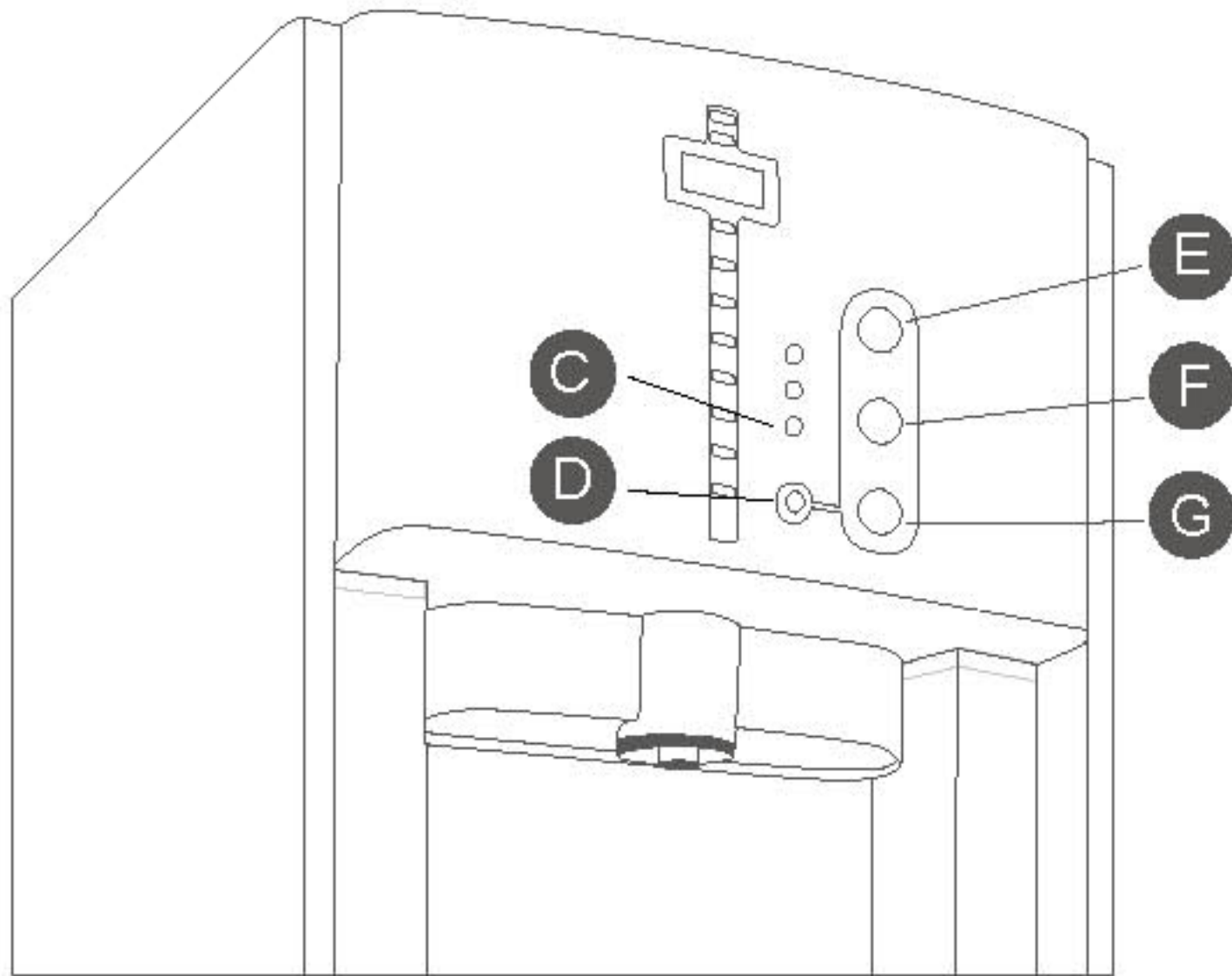

飲水使用說明

- 第一次裝機後所製作的開水，可能含有來自管路或各桶中雜質或異味。請先排出一開始製造的熱開水(15公升)溫開水(4公升)及冰開水(3公升)。排水時因管內有殘存空氣，會使水斷斷續續排出，此為正常現象。
- 請讓飲水機正常運轉60分鐘以上或熱水達到100度後，即可開始使用。
- 長時間未使用飲水機，建議先執行上述步驟，以確保飲用水水質。

取水方法

冰開水取用方法：請按下冰水取水鍵 **E**，由出水口取水使用。

溫開水取用方法：請按下溫水取水鍵 **F**，由出口取水使用。

熱開水取用方法：請先按下熱水解除鍵 **D**，再按熱水取水鍵 **G**，由出水口取水使用。

警告

- 特別注意：
- 1.熱開水皆保持在90度以上，請勿讓老弱兒童在無陪同下使用本設備
 - 2.請勿直接手持杯子取用熱開水，以免熱水出水時手部遭燙傷
 - 3.請勿使用太窄或太淺的杯子取水，以免水容易濺出
 - 4.本設備採單一出水口設計，管內容易有前一位使用者取水殘存的熱開水，使用前請先漏掉前50ml水，以免遭受一位使用者取水殘存的熱開水燙傷

保養注意事項

飲水機保養

- 禁止使用非自來水之不良水源，以確保飲水機之壽命。
- 請勿將茶葉、果汁、咖啡.....等倒入接水盒，且須經常清洗接水盒，以免產生臭味。
- 長期間停用時，請將電源關閉，確保安全。再度使用時，請聯絡經銷商服務人員先行保養及更換桶內水與過濾器濾材，確保飲水水質。
- 飲水機之外表請經常擦拭，以保持清潔。

過濾器保養

- 濾心每2~3個月必須更換，若水質較差或使用量較多需提早更換。
- 濾心請使用原廠濾心，以確保飲水品質。

保固期

- 本機自購買日算起一年內，於正常使用狀態下，零組件如有損壞，本公司免費修復(不含濾材及耗材)。
- 若未依照使用保養說明中作應有保養、或不當使用與飲水機損壞不立即維修，因此導致意外發生及飲水機功能失常，本公司不負保固之責。
- 飲水機故障，如非本公司技術人員維修，導致機件受損，本公司不負保固之責。
- 本產品已投保產品責任險，萬一發生意外時，請立即採取必要合理措施，以減少損失，並保留現場，已備保險公司之勘查。
- 請使用原廠濾材與耗材，使用來路不明之濾心或耗材，導致飲水機故障或飲水品質下降，本公司不負保固之責。